

HZM810 Model 2026



På lastarens förställ har vi 2 utgångar samt 2 returer för hydrauliken samt hydrauliskt snabbfäste. Allt sköts från hytten.



Midjan på maskinen har som vi kallar den "svivelmidja" vilket möjliggör att maskinens fram del (hjulpar) kan rör sig sidleds, ger mjukare gång över ojämnheter samt att lasten ligger mer still. Även midjan som sådan blir mindre utsatt för slitage



Mordern digital instrument display som med hjälp av data kapacitet visar hur din motor mår mm. Varningar anges för åtgärder.

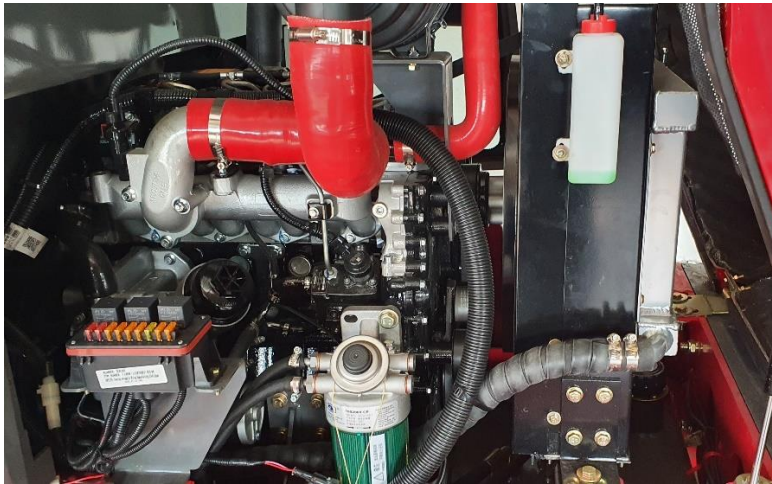

Motorn är en modern Eu5 motor av västerländskt påbrå, 4 cylindrar, 2 liter.

Samma motor sitter i klart större maskiner och kan ge 63 hk.

I HZM810 upp till 50 hk

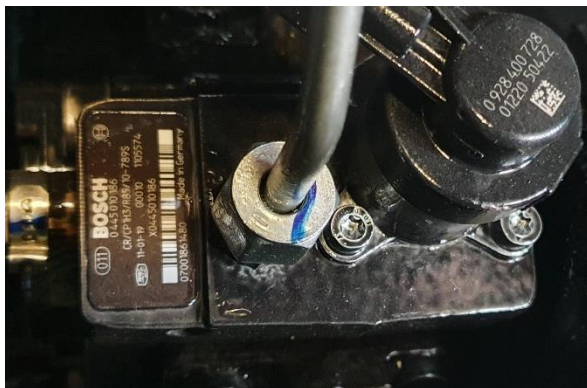

Alla komponenter i motorn av mycket välkända fabrikat



Ett väl tilltaget värmepaket i hytten garanterar behaglig värme vintertid.



Joysticken, här reglerar vi lastaren, upp och ner samt tilt. Den röda knappen reglerar fram och back körning, den gula knappen växlar man hög och låg växel med.

De två röda spakarna är till hydrauliken in och utgångar på förstället samt låsning av redskapsfästet



Hytten erbjuder mycket god sikt. Man finner även att ratten, stolen är justerbara för att passa sin förare.

Där finns även backkamera som automatiskt slår på så fort backväxeln läggs i.

Maskinen med sina 2,8 ton i vikt, dom breda däcken gör att du även på blöta gräs



Ytor kan utföra arbete.

Inga eller minimala spår efterlämnas samtidigt som däcken även utgör utmärkt fäste för snökörning

Specifikationer:

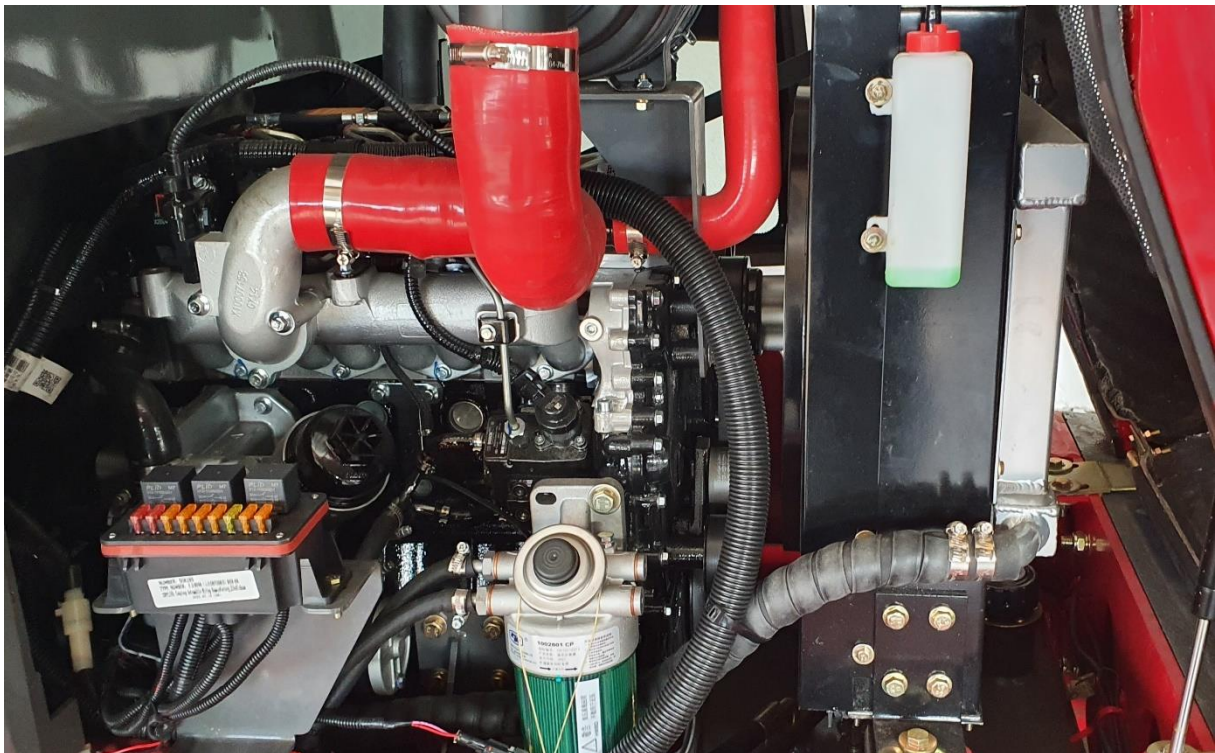
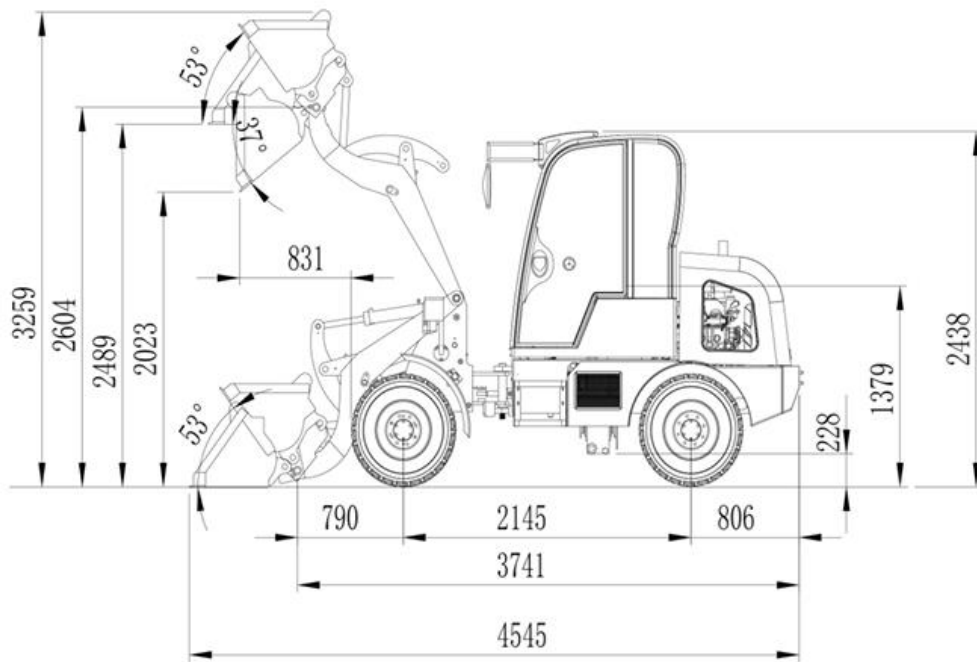

Motor Yunnice: 2 liter 4 cylindrar upp till 50 hk !



PRIS FRÅN
149 900
EXKLUSIVE MOMS
✉ polaprod.se



PRIS FRÅN
149 900
EXKLUSIVE MOMS
✉ polaprod.se

Polarprod AB
Hamngatan 30
38540 Bergkvara
polaprod@gmail.com